

glatte Edelstahlwellenschläuche ??

Sollte man meinen gibt es nicht, oder wenn ja dann heißen sie Rohre. Aber flexible Ringwellenschläuche mit glattem Inliner gibt es. Druck- und vakuumdicht mit ausgezeichnetem Strömungsquerschnitt für viele Medien. Speziell für Feststoffe die durch den Transport im



Schlauch nicht zerstört werden dürfen, wie z.B. Rohkaffee, Trockeneis oder Zucker. Bei Interesse senden Sie uns Ihre Anfrage.

Infos unter:

www.westwood-gmbh.de



Wir fertigen die Zweilagenschlauchleitungen aus den Werkstoffen W.1.4404 / W.1.4301 in den Nennweiten DN 50 bis DN 150 in Längen bis zu 10 Meter. Trotz des zweilagigen Aufbaus sind ausgezeichnete Biegeradien möglich, die von Gummischläuche kaum erreicht werden.

Die Art der Anschlüsse geben Sie vor. Wir liefern binnen 2—3 Wochen.

WESTWOOD
GmbH

Spezienschläuche für die Industrie

Tel.: 0231 44 40 242

Fax: 0231 44 60 393

<http://www.west-wood.de>

- **USDA* Zulassung**
- **Glatte Oberflächen im produktberührenden Bereichen**
- **Aufblasbare Dichtungen**
- **Minimale Produktverformungen**
- **Schnelldemontierbare Bauweise**
- **Kompakte Ausführung verfügbar**
- **Flexibler Stahlschlauch als Option verfügbar**
- **Ausführungen sind konform nach ATEX 94/9/EG lieferbar**

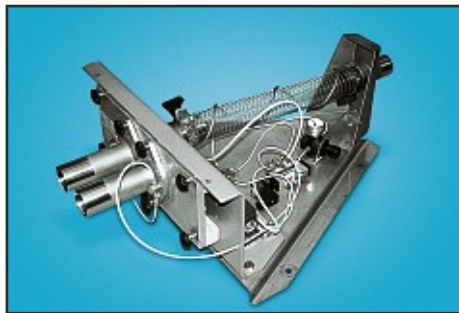
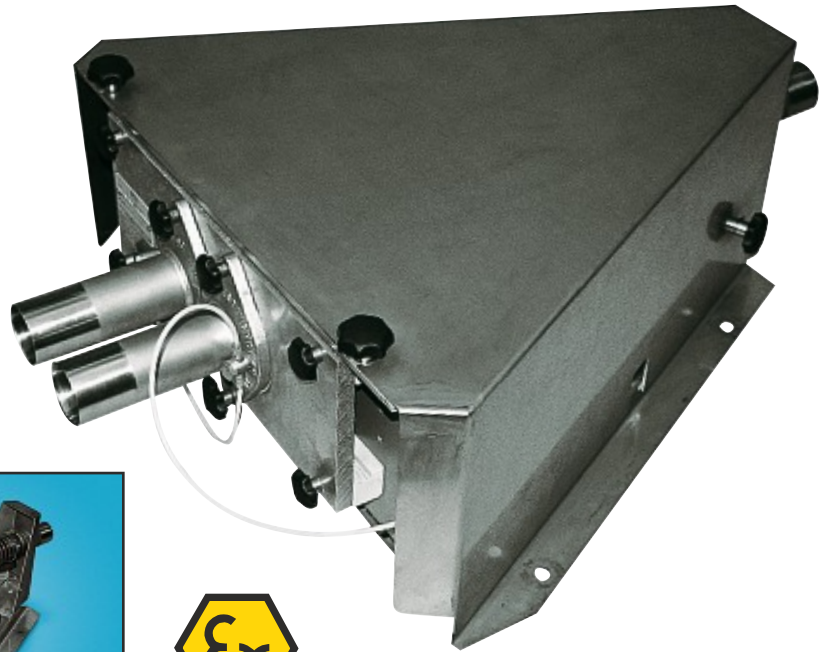

TDV Schlauchweiche

Die DMN-WESTINGHOUSE TDV Schlauchweiche wurde für pneumatische Förderleitungen entwickelt, in denen höchste hygienische Ansprüche erforderlich sind. Die TDV ist USDA* geprüft und somit ideal für die Pharmazeutische- und Lebensmittelindustrie geeignet. Sie kann auch für alle anderen Industrien verwendet werden.

Ein glatter Übergang beim wechseln der Förderleitung ist gewährleistet und damit ist ein geringer Verschleiss und eine minimale Produktverformung gewährleistet. Die Abdichtung erfolgt über eine aufblasbare Dichtung welche auch den nicht benutzten Förderkanal abdichtet. Dadurch wird eine Produktverschleppung verhindert.

Die Weiche ist in 2-3 Minuten, ohne Werkzeug, für Reinigungszwecke zu demontieren.

Die TDV Weichen stehen in 8 Größen zur Verfügung von 40 – 200 mm (1,5" bis 8"), für Rohrdurchmesser 38 bis 204 mm.

* United States Department of Agriculture
** Food and Drugs Administration

Product information

Alle produktberührenden Bauteile sind FDA** geprüft. Die Verschiebeeinheit und die Anschlussstücke sind aus DIN 1.4408 (AISI 316) poliertem Edelstahl. Die Dichtungen sind aus FDA** geprüftem Polyurethan und der Schlauch aus FDA** geprüftem PVC.

Die Weiche wird durch einen Pneumatikzylinder angetrieben und wird komplett mit Magnetventil, Endschaltern und Druckregler geliefert. Die aufblasbaren Dichtungen entspannen beim umschalten und werden nach Erreichen der Position automatisch aufgeblasen. Die standard Ausführung ist für Produkttemperaturen von -20 bis +65 Grad C geeignet und kann für einen Förderdruck bis 1 bar g verwendet werden. Vacuum Ausführungen sind auch möglich.

Sonderausführungen auf Anfrage möglich.

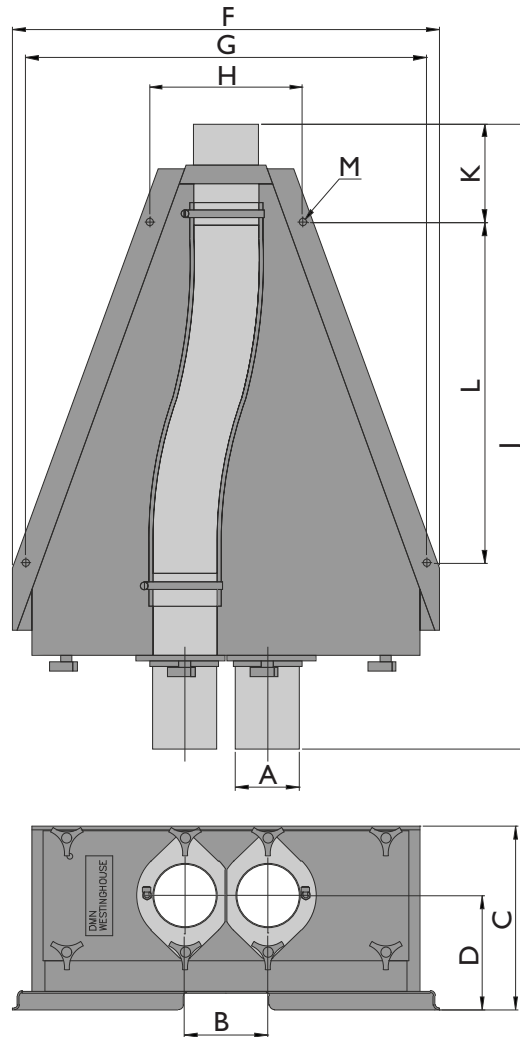

DMN-WESTINGHOUSE entwickelt und fertigt seit über 30 Jahren Zellenrad-schleusen, Weichen und andere für die Schüttgut-industrie relevante Komponenten. DMN-WESTINGHOUSE liefert weltweit Sonder-anfertigungen für die Chemische-, Lebensmittel-, Kunststoff- und Pharmazeutische-Industrie. Neben einem grossen Programm an standard Komponenten liefern wir sanitär Ausführungen mit USDA Bescheinigung sowie flammendurchschlagsichere und druckstossfeste Modelle. Ein breites Netz an eigenen Tochtergesell-schaften, Wieder-verkäufern und Vertretungen sichert einen hohen Stand an Service und Unterstützung überall in der Welt.

Type TDV	ØA	B	C	D	F	G	H	J	K	L	M
40	38,1x1,5	80	240	155	580	520	210	780	155	330	4xØ12
50	50,8x1,5	80	240	155	580	520	210	780	155	330	4xØ12
65	63,5x1,5	130	290	180	670	630	240	985	155	535	4xØ12
80	76,1x1,5	130	290	180	670	630	240	985	155	535	4xØ12
100	101,6x2	130	290	180	670	630	240	985	155	535	4xØ12
125	129x2	200	380	225	900	860	305	1485	155	1035	4xØ12
150	154x2	200	380	225	900	860	305	1485	155	1035	4xØ12
200	204x2	250	482	285	1110	1070	415	1800	225	1210	6xØ18

Head Office:
DMN Machinefabriek Noordwykerhout BV
 PO Box 6, NL - 2210 AA Noordwykerhout, Holland
 Tel. +31 252 361 800
 Fax +31 252 375 972/934
 dmn@dmn-nwh.nl

DMN Incorporated
 3895 South Perkins Road, Suite 8
 Memphis, TN 38118, USA
 Tel. +1 901 360 1537
 Fax +1 901 360 0348
 dmnfo@dmn-inc.com

DMN Schüttguttechnik GmbH
 Rütgersstrasse 8
 D-21244 Buchholz i.d. Ndh, Germany
 Tel. +49 4181 931 40
 Fax +49 4181 931 490
 dmn@dmn-schuettguttechnik.de

DMN UK Ltd
 Unit 1&2, Harris Road,
 Porte Marsh Industrial Estate
 Calne, Wiltshire, SN 11 9PT, UK
 Tel. +44 1249 818 400
 Fax +44 1249 818 410
 dmn@dmnuk.com

DMN France SAS
 65, rue Charles de Gaulle
 91330 Yerres, France
 Tel: +33 1 69 49 85 70
 Fax: +33 1 69 49 85 79
 dmnfrance@wanadoo.fr

